

Socia Co-ordinator

間仕切総合カタログ

Socia
Co-ordinator

青森/盛岡/仙台/郡山/水戸/宇都宮/首都圏(東京、千葉、埼玉、神奈川、山梨)

仕事はまごころ 技術は信頼

株式会社 **ソシアパーティション**
<https://www.socia-enterprise.co.jp>

〒167-0034 東京都杉並区桃井4丁目3番14号
TEL.03-5382-0411(代) FAX.03-5382-0420



ソシア販売企画本部 **0120-998-410**
受付時間:月曜～金曜(弊社営業日)9:00～17:00

PRODUCT. 2023_03
202305

仕様は商品改良のため予告なく仕様を変更する場合があります。あらかじめご了承ください。
掲載の写真は撮影や印刷の関係で多少実物の色と異なる場合があります。

仕事はまごころ 技術は信頼

株式会社 **ソシアパーティション**

私たちは
「こんなことができると良いな」の
声を大切にします。

精密機械、医薬品、食品などの工場におけるお客さまのニーズ。
オフィスや学校、病院、介護・福祉施設におけるお客さまのニーズ。
ソシアパーティションでは、そんなお客さまからの声を大切に
ご用命に応じた間仕切のご提案や、働く環境を快適にし、
性能を最大限発揮できるようお手伝いさせていただきます。
プランニングから施工まで、私たちが永年蓄積してきたノウハウを活かし
現場の問題を解決できる高品質の製品供給をいたします。



Office

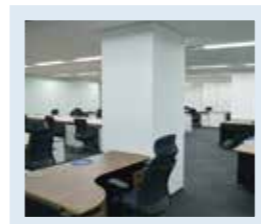

Public



Hospital



Factory



School

それぞれの現場に、お客さまのニーズに最適なパーティションがあります。

ソシアパーティションは、お客さまの「こんなことができると良いな」の声を大切に、現場やプランに合った商材や施工で、性能をフルに活かしたご提案をいたします。

想像力を創造力に。お客さまの思いをカタチにします。

May I Help you?

Home

CONTENTS

AHS
FHS
L.P.

可動間仕切

あらゆる「働く」環境を快適にお手伝いします

AHS・アルミ間仕切 ----- p.3

FHS・スチール不燃間仕切 ----- p.5

L.P.・ローパーティション ----- p.7

SSW

移動間仕切

さまざまな「形態」にあわせ、フレキシブルにお手伝いします

SSW・スライディングウォール ----- p.9

TB

トイレブース

多彩なデザインで「安全で使いやすい」をお手伝いします

TB・トイレブース/洗面カウンター ----- p.11

DOOR

各種ドア

オフィスから工場、あらゆる施設を「安全設計」でお手伝いします

RHD/HD1.2.3・吊戸/鋼製ドア ----- p.13

DOOR-2・オリジナルドア/防火ドア ----- p.15

DNP
CR

断熱パネル

クリーンルーム関連商品

「多様なニーズ」に多目的なパネルと商品でお応えします

DNP・多目的断熱パネル ----- p.17

CR・クリーンルーム関連商品 ----- p.19

FB
Coord.

工場用間仕切

間仕切その他付帯商品

あらゆるシーンの「心地良い空間づくり」をお手伝いします

FB・ファクトリーブース/ビニールカーテン ----- p.21

Coord.・オフィスファニチャー/OAフロア/什器類他 --- p.23

会社概要・事業所一覧 ----- p.25

AHS アルミ間仕切

「間仕切る」機能に徹底的に特化した
もっともスタンダードなアルミパーティションです。

解体・組立・メンテナンスしやすく、更にリユースまで考えられたアルミパーティションは、オフィスや工場・倉庫、学校・病院・公共施設など様々なシーンで幅広く活躍しています。
経済的で、短工期。豊富なバリエーションで、ニーズにあった空間づくりをお手伝いします。



不燃アルミパーティション

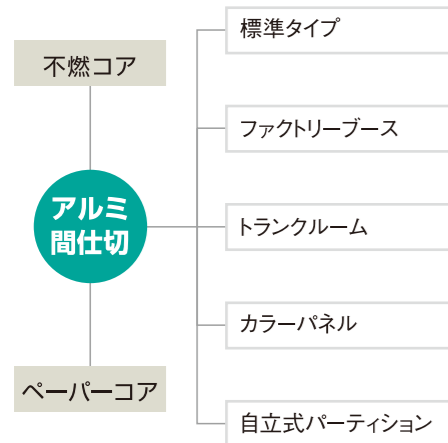

- 特長**
- **意匠性** 従来のパネルとポールの段差3mmを維持。スッキリとした意匠に加え、シルバークロムのフレームカラーで、パネルとの相性も良く、お手入れも簡単です。
 - **eco** リユースと長期間のご使用を前提として開発。経済的にも環境面からも安心してご使用いただけます。樹脂材を減らし、リサイクル可能な製品です。
 - **分割ポール** 作業環境の変化によるレイアウト変更や、痛みが生じた場合にも、全てのパネルを解体する必要はありません。「分割ポール構造」の採用で、変更したい部分だけを簡単にはずせ、部分的な交換や窓や扉の追加等、機能の追加も容易にできます。

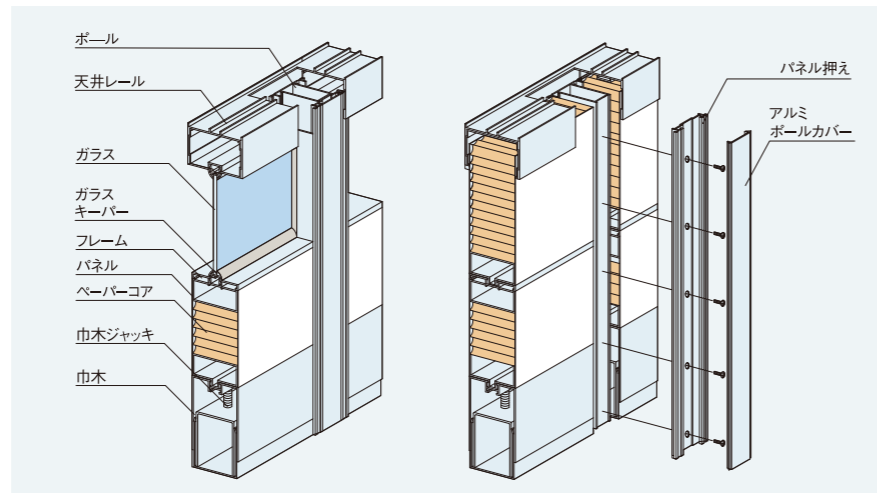

カラーバリエーションはこちらからご確認ください。

標準仕様

● パネル 厚40mm	表面材	スチール不燃パネル ※国土交通省不燃認定	スチールパネル
	芯材	カラー鋼板 (CGCC) 高張力鋼板 (0.4mm) / カラー鋼板 (CGCC) (0.47mm) / 冷間圧延鋼板 (SPCC) (0.5mm) / (SPCC) (0.6mm)	
	補強材	不燃処理コア	ペーパーコア
		スチール (SPCC)	硬質塩化ビニール
● ドアパネル 厚32.5mm	表面材	カラー鋼板 (CGCC) 高張力鋼板 (0.4mm) / カラー鋼板 (CGCC) (0.5mm) / 冷間圧延鋼板 (SPCC) (0.5mm) / 冷間圧延鋼板 (SPCC) (0.6mm)	
	芯材	ペーパーコア	
● 部材		・ポール/天井レール/天井内レール/中間材/フレーム/ポストカバー：アルミニウム押出形材アルマイト仕上 ※ポール(46mm)	
		・ガラスキーパー：軟硬質塩化ビニール (PVC) ・適応ガラス厚：3mm~6.8mm ・エッジ窓額：アルミニウム押出形材アルマイト仕上	

※高さ3,000mm以上については、別途ご相談下さい。

AHS カラーパネル

- 利便性そのままに、豊富なパネルカラーと、木の風合いを活かした木目調パネルなどバリエーション豊かな組合せで個性的な空間を作ります。
- 不燃パネル仕様もございます。



不燃カラーアルミパーティション

AHS 不燃 <国土交通省不燃認定>

- パネル芯材には、難燃性のペーパーコアを使用しております。
- パネルは不燃材料の個別認定を受けていますので、内装制限の適用を受ける場所でもご使用いただけます。



不燃アルミパーティション + 不燃仕様引分戸
※引分戸の不燃仕様はオプションとなります



自立式パーティション「エニファ」

AHS トランクルーム

- マンションの共有部分や、建物内の空きスペース建物内に最適なトランクルームをアルミ間仕切で簡単に設置できます。
- シンプルで合理的な構造なので、施工性に優れており短工期で経済的です。また、利用状況に応じて簡単にレイアウトを変えることができます。
- ランマ部分は、侵入防止を目的にアルミ製横棧や溶接金網の取り付けが可能です。
- 不燃パネル仕様もございます。



※ドアロック：キーレックス (オプション)

FHS スチール不燃間仕切

スチール不燃間仕切のスタンダード FHS。
「間仕切」に求められる多様な性能を、ご納得の納期で。

不燃性能や遮音性能、耐震性、短納期。パーティションに求められる機能を兼ね備えた高性能タイプの可動間仕切りです。壁を感じさせない快適空間は、仕事の効率だけでなく、企業のイメージアップにもつながります。



FHS クリスタル

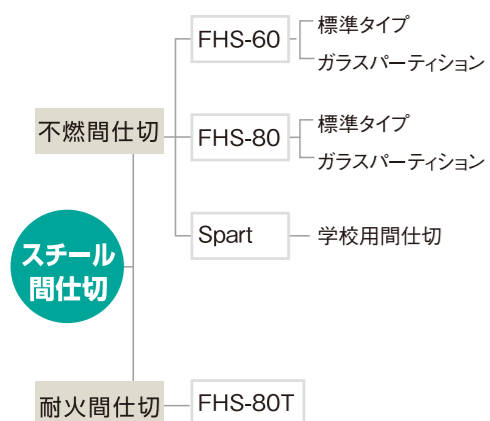
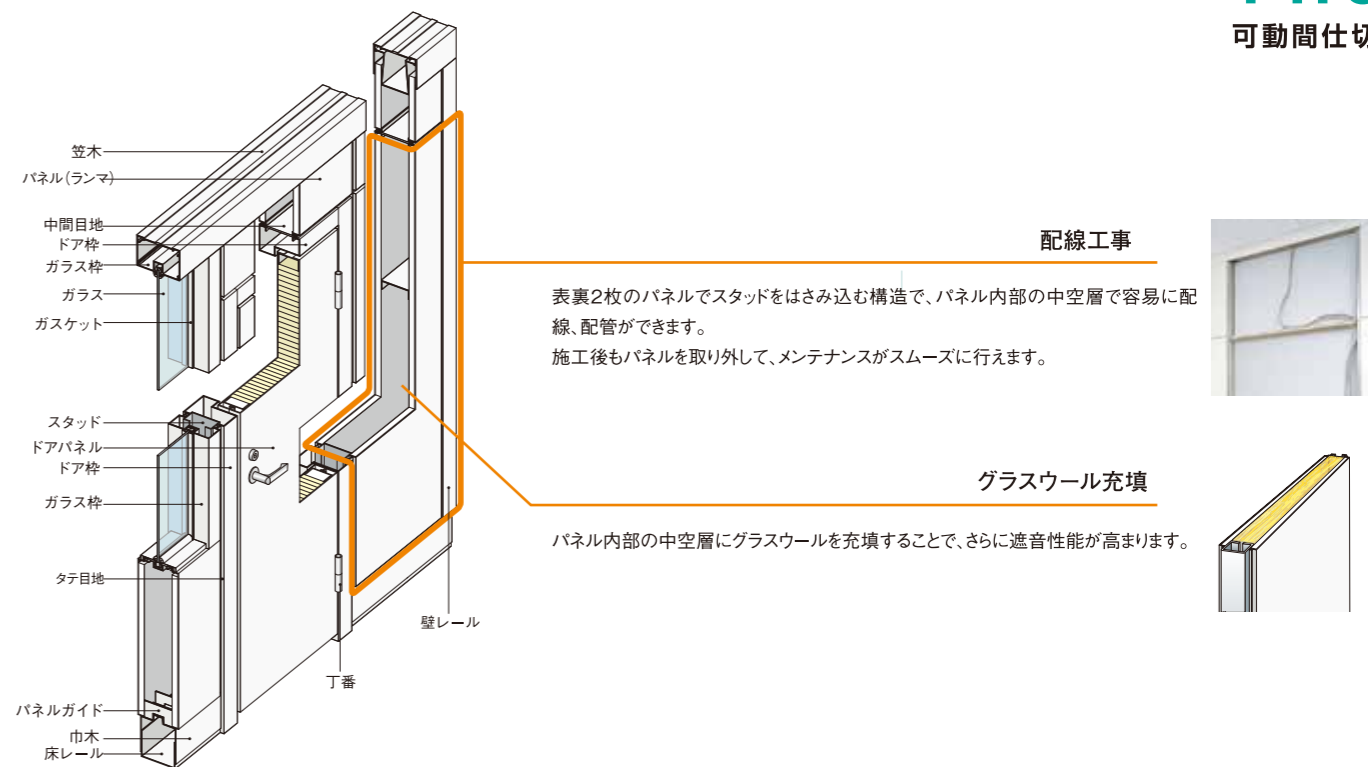

FHS-60, FHS-80, 80T <国土交通省不燃認定>

- パネル内部空間を空気層とした構造なので遮音性に優れ、断熱性も発揮します。
- パネル内への配線・配管収納やブラインドの組込み、表裏にデザインが異なるパネルの採用も可能です。
- 片面だけでも使用できるので、オフィスの内装壁面化粧や、クリーンルームの内装仕上にも、優れたデザイン性や性能が活かされます。

FHS-60,80 対応 ガラスパーティション クリスタル

- 壁の存在を忘れてしまう開放感と、明るくシャープな印象は、現代のワークスタイルにフィットしたスタイルリッシュな空間を演出します。

標準仕様 ● FHS-60, FHS-80

パネル	パネル見込厚	FHS-60 : 60mm, FHS-80 : 80mm
	表面材	*1 熔融亜鉛メッキ鋼板 (SGCC t0.5/t0.6mm) 塗装仕上げ カラー鋼板 (CGCC t0.5mm) 塗装仕上げ
	裏打ち材	石膏ボード (t12.5mm)
ガラス部	ガラス枠	アルミニウム合金押出形材 (A6063S-T5) 塗装仕上げ
	適用ガラス厚	t3.0mm~t6.8mm / ガラス連続t8.0mm~t12.0mm
	ガスケット	硬・軟質塩化ビニール (PVC)
ドア部	ドア枠表面材	冷間圧延鋼板 (SPCC t1.0mm) 塗装仕上げ
(パネル厚40mm)	ドアパネル表面材	*1 熔融亜鉛メッキ鋼板 (SGCC t0.5mm) 塗装仕上げ カラー鋼板 (CGCC t0.5mm) 塗装仕上げ
	ドアパネル充填材	ペーパーコア
	ガラス部窓枠 ガラリ	アルミニウム合金押出形材 (A6063S-T5) 塗装仕上げ

*1 SGCC t0.8mmもあります。



FHS60
※別注色対応となります。



FHS+ メイクアップスライドドア

FHS-60,80 対応 ビューチェンジガラス

- 電気スイッチのオン・オフで、瞬時に透明・不透明を切り替えられるガラスパーティションです。
- 視線をコントロールすることができるので、会議室・応接室・休憩室等にご利用いただけます。



ON [ガラスが透明な状態]
ONの時には、通常のガラスパーティションとしてお使いいただけます。



OFF [ガラスが不透明(白濁)な状態]
OFFの時には、ガラスが不透明になり視線を遮るのでプライバシーの保護や集中力を高めたい時など、さまざまなシーンでご利用いただけます。

FCD シリーズ (避難安全検証法対応 鋼製軽量防火設備)

- 防火戸のイメージを覆すデザイン性、建築設計の自由度を高めることができる不燃スチール間仕切用防火ドアです。
- 遮炎性能の国土交通大臣個別認定取得に遮煙性能を合わせ持つ、避難安全検証法にも対応する防火設備です。

避難安全検証法とは：オフィスビルなどを設計する際、避難が安全に行えるための炎と煙を遮る各性能が確保できれば避難関係規定の一部を適用除外(あるいは緩和)することができ自由度の高い建物設計ができる設計手法です。建築コストの削減、デザイン性の向上が可能となります。



※FHS-60,80,80T 製造元:コマネー(株)



カラーバリエーションはこちらをご確認ください。

L.P

ローパーティション

様々な空間にフィットし、快適なワーキング空間を作り出します。

クロスタイプとスチールタイプで展開するローパーティションに、安全性を高めるスチール不燃タイプが加わりました。多彩なパネルカラーと素材による質感、豊富なサイズバリエーションやパネルオプションを揃え、あらゆるシーンに対応できる多様なスペース創りをお手伝いします。



パネル色：CS1315

- ポルティア — クロス仕上
 - C&L — カラー鋼板
 - SSB — スチール衝立
 - 簡易仕様 — クロス仕上
- ※詳しくは弊社営業員にお尋ねください。



クロスタイプポルティア、スチールタイプ C&L

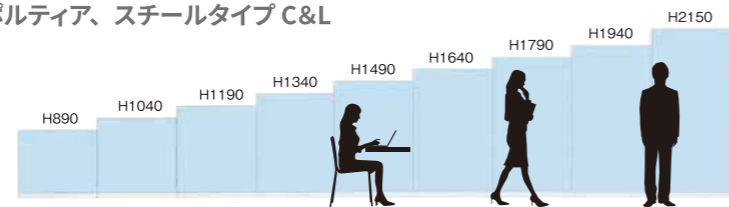

●用途に合わせて柔軟に対応するため、幅8種類・高さ9種類のバリエーションをご用意しました。

サイズバリエーション

パネル幅(W)	850, 600, 700, 800, 900, 1000, 1100, 1200 (mm)
パネル高(H)	890, 1040, 1190, 1340, 1490, 1640, 1790, 1940, 2150 (mm)

ドアパネルモジュール ドアパネルはブレンタイプのほか、窓付きのドアパネルもご用意しています。

片開戸(ポルティア、C&L共通)	W:900/H:1790-1940-2150 (mm)
片引戸(C&L対応)	W:900・1100(有効開口:682・882)/H:2150 (mm) ※レイアウト制限があります。

ジョイントバリエーション



安定脚
●標準色：シルバーメタリック(ポルティア)
：ピュアホワイト(C&L)
※安定脚が必要となるレイアウトがあります。
詳しくは弊社営業員にお尋ねください。

クロスタイプ ポルティア <防災製品>

- 豊富なカラーとパターンで空間を彩るクロスタイプのローパーティションです。
- フレームカラーは標準のシルバーと他2種類からお選びいただけます。

カラーフレーム

- フレームは標準設定のマット処理に加え、黒色と白色がオプションで選べます。パネルとのコーディネートで一体感を出すことができます。
- ・塗装対象部位：笠木類・ポスト類・安定脚・巾木・スタッド・枠類

スチールタイプ C&L

- スタイリッシュなイメージを演出するスチールタイプのローパーティションです。
- フレームカラーは標準の白と、他2種類。カラーバリエーションも豊富にご用意しました。

カラーフレーム

- フレームは標準でホワイトを設定。オプションで、シルバーとブラックもご用意しています。パネルとのコーディネートで一体感を出すことができます。
- ・塗装対象部位：笠木類・ポスト類・安定脚・巾木・スタッド・枠類



パネル色：CS1315



パネル色：F30/J2580



パネル色：F30・ガラス

不燃スチールタイプ C&L-F <国土交通省不燃認定>

- 災害リスクの最小化という発想から生まれた不燃タイプのスチールローパーティションです。
- C&Lの不燃タイプ。カラーバリエーションも豊富にご用意しました。
- 不燃コアの採用により、万が一火災が発生した場合に被害の広がりを抑えます。

衝立式間仕切 SSB

- 手軽に設置でき、移動も簡単。
- 工場内の通路の安全を確保すること等にも最適です。



オプション (ポルティア、C&L 対応)

カウンタートップ・カウンター天板

●カウンタートップ・カウンター天板を取り付けることで、空間の利便性が広がります。エントランスや受付、リフレッシュルームなど用途は多彩。さまざまなプランにあわせた空間づくりが可能になります。



カウンタートップ



カウンター天板

キャスタータイプ

●ひとりで集中する、少人数でアイデアを詰める、大人数で会議を行うなど、自由に移動できるキャスタータイプなら、業務内容に応じた空間へすぐに展開が可能です。



※腰上ガラスには対応できません。



POR,C&L,SSB 製造元:コマニー(株)



カラーバリエーションはこちらからご確認ください。

SSW 移動間仕切

間仕切壁が動かせるので、オフィスや公共施設、ホテル、学校・美術館等、目的や人数・スペースに応じた空間を素早くスムーズに作れます。

大型パネル、簡易型、遮音タイプはもちろん、機能型・軽量タイプ等幅広いラインナップで、多種多様なニーズに柔軟な快適空間でお応えする移動間仕切です。



遮音タイプ



軽量タイプ (エアード)



- 標準タイプ
- 遮音タイプ
- 木製枠仕様
- 展示パネル
- 軽量タイプ



遮音タイプ



標準タイプ

スライディングウォール

- 安価な標準タイプの50mmから、高遮音タイプの125mmまで、お客様の用途やご予算に合わせてオーダーメイドで制作いたします。
- パネル表面材はご要望により自由に設計可能です。詳しくは弊社営業員までお問い合わせ下さい。

標準仕様		SSW-50	SSW-60,60U,60G	SSW-70U,70G	SSW-80U,80G	SSW-106G,125G
寸法	最大高さ (mm)	3200	3500	4000	5000	6000
	最大パネル幅 (mm)	1200	1200	1200	1200	1500
	パネル厚 (mm)	50	62	72	84	106

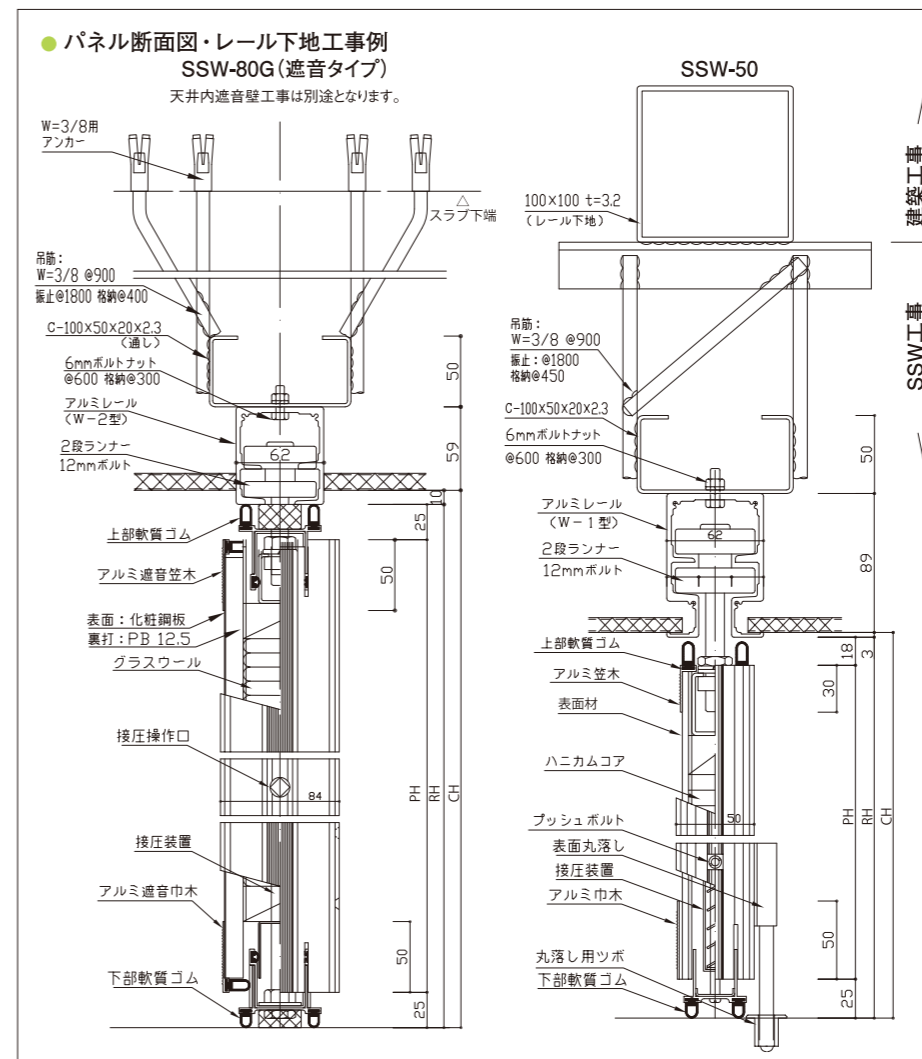

パネル上部



パネル下部

● エアード MAX, MIN モジュール表

		W	DW	CH
標準パネル	MAX	900		3000
	MIN	700		2200
ピボットパネル	MAX		900	3000
	MIN		450	2200

※上記以外の仕様については、弊社営業員までお問い合わせください。

TB

トイレブース

いつまでもキレイで、快適な空間を実現する高性能ブース。

美しさを失わない堅牢性・耐久性・意匠性を追求し、経済的でスピーディーな設置。
オフィスビルや公共施設、商業施設、病院、学校、幼稚園、そしてバリアフリーにも対応する豊富なラインナップで快適な空間を演出します。



オフィス向け高級タイプ



パブリック向け高級タイプ



バリアフリータイプ/スライドドア（二連式）

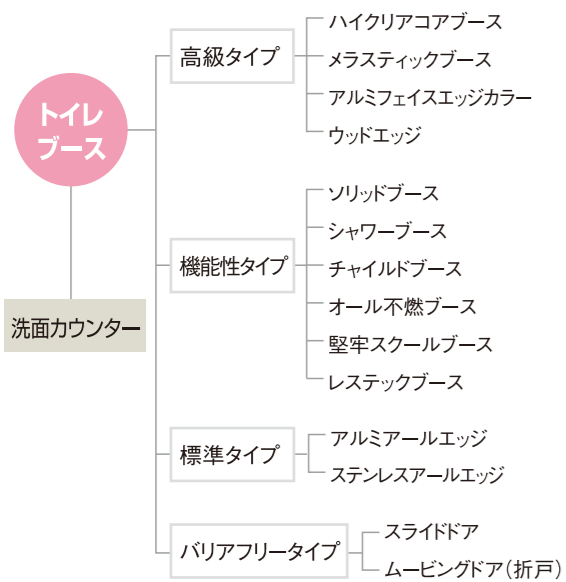

トイレブース

- 表面材は高圧メラミン樹脂化粧板とポリエステル樹脂化粧板の2種類、カラーバリエーションも多数ご用意。オプションとして、メラミン不燃化粧板やスチール鋼板も対応可能です。
- コストパフォーマンスに優れ、スタンダード仕様から上質な空間を演出する高級仕様まであらゆる用途に合わせた豊富なラインナップが特徴です。

幼児用トイレブース

- 安全な指詰め防止構造、ソフトエッジ仕様を標準としています。
- オプションで、楽しい動物柄も対応可能です。

バリアフリータイプ

- 限られたスペースを有効に使えるムービングドア（折戸）。
- 快適で安全。軽くスムーズな自閉・自開の設定が可能なスライドドアで、広い有効開口幅を確保できます。

シャワーブース

- 水に強く、従来の約 1/3 の軽量パネル。（芯材：発泡ポリスチレン）
- 表面材は多彩なデザインが選べるメラミン樹脂化粧板。



チャイルドブース（動物柄はオプション対応）



ライニング天板・メラミン不燃化粧板（壁材）

洗面カウンター

- トイレブースにトータルコーディネート考えた洗面カウンターをご用意します。

トイレ空間コーディネートアイテム

- トイレ内部全体をコーディネートする上で、トイレブースと合わせて洗面カウンター、ライニング天板類から不燃化粧板（壁材）等、トータルでご提案いたします。



洗面カウンター・洗面キャビネット



カラーバリエーションはこちらからご確認ください。

Door 吊戸、鋼製ドア

安心と快適をカタチに。

段差や開閉機構に配慮し、高齢の方もスムーズに移動できるドア。吊戸はフラットな床で、車イスも通りやすいゆとりの開口幅。安全性、機能性、操作性を追求したドアです。



RHD (引分タイプ)



RHD (片引タイプ)



ハンガードア (RHD/ ラクード) ※ドア厚 40mm

- 電力を使わない高性能な自閉装置で確実な開閉をお約束します。
- 短納期で、お求めやすいハンガードアです。

ドアバリエーション：片引戸 開き勝手には左開きと右開きがあります。

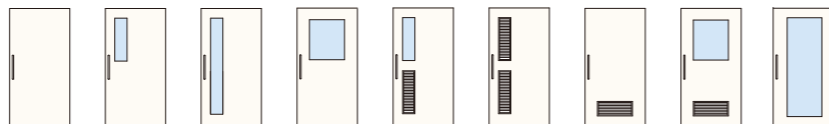

ドアバリエーション：引分戸 引分には左右開き勝手がありません。

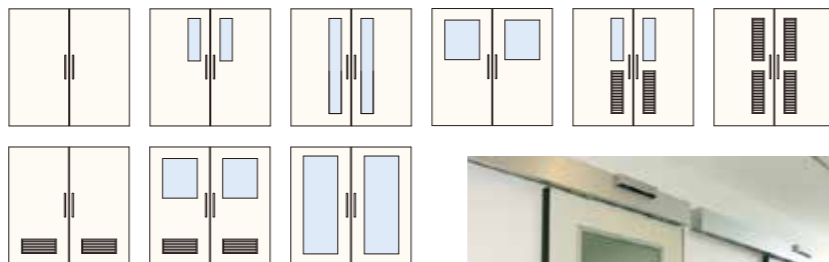

全自動式ハンガードア

- RHD (ラクード) の駆動装置を変えることで半自動式からオートドア式にも対応可能です。



HD シリーズ 2連引戸 (ビルトインタイプ)



LSD (親子ドア)

LSD (片開ドア)

鋼製ハンガードア (HD1~3) ※ドア厚 36mm

- スチール間仕切収納タイプから躯体付タイプまで、ニーズに応じて多様な納まりをご提供します。

HD1: スチールパーティション (80タイプ) + 戸袋ハンガードア

HD2: 躯体付ハンガードア 先付タイプ

HD3: 躯体付ハンガードア 外付タイプ

2連引戸 ※ドア厚 32mm

- 引込み代に制限のある場所でも、設置可能なハンギングドアです。

軽量スチールドア (LSD) ※ドア厚 40mm

- 安全性に優れた設計で、施工時の溶接外固定方法もあります。
- 特定防火設備仕様や、セミエアタイト、ゼロタイト仕様も対応可能です。



スイングドア (KD) ※ドア厚 21mm

- 軽く押すだけで開き、ドアの自重のみで静かに閉まるのがスイングドアの特徴です。使用頻度の激しい場所や、温度・湿度管理を必要とする場所に最適です。

Wタイプ (木質系): 表面仕上にメラミン化粧合板を使用したデザイン性の高いタイプです。

Pタイプ : 強度・防水性に優れたベーシックタイプです。

Gタイプ : 防水・防風効果に優れ、気密性を重視したタイプです。

アルミパーティション (AHS) + スイングドア (KD)

※右写真

- 工場や倉庫内でエリア区分する際、頻繁に物の出入れが必要な箇所のドアには、スイングドアがおすすです。軽く押すだけのスムーズで滑らかな開閉、扉の自重のみで静かに閉まります。
- アルミパーティション用のボールに合わせたスチール製開口枠をオプション装備しているので、スマートに収まります。



HD.LSD 製造元: コマニー(株)

Door 各種ドア

オフィス・工場・各種施設等あらゆる場所で、
求める用途に合わせた各種ドア。

オリジナリティ溢れるアイデアドアから安全性・機能性を追求したオーダーメイドドアまで
お客様の要望に合わせてご提案いたします。



BHD



AWD (片開ドア)

- 各種ドア
 - 軽量スタッドドア (アルミ製開口枠)
 - AWD
 - BHD
 - ハンガードア + 開きドア
 - コロワイド
 - 防火ドア
 - 木製建具
 - WD

軽量スタッド間仕切ドア (アルミ製開口枠) AWD

- アルミ製のドア枠とドアパネルがセットになったドアキットです。※開口枠の取付は火なし工法を採用。
- パーティションのドアを基本としているので、たいへん廉価で短納期なのが特長です。

軽量スタッドビルトインハンガードア (アルミ製開口枠) BHD

- 床面にレールがないので、医療施設や福祉施設はもちろん、オフィスや公共施設などで幅広く活用されています。
- 壁面内蔵型ハンガードアなので、人の動線を妨げず無駄のない空間をご提案いたします。
- 溶接をしないビス固定なので、火気の心配がありません。

AWDで、遮音効果を高める仕様も対応できます。

- ドア内部に遮音シート2枚貼り、下部はボトムタイト仕様で音漏れを軽減。

※遮音効果は、当社標準仕様との比較によるものです。遮音性能は、部屋の環境や内装仕上の状態によって変化しますので、効果を保証するものではありません。

ドア下部 ボトムタイト仕様

ドアを開めるとプッシュされ、ボトムタイトゴムが下りて床との隙間がなくなります。
(通常ドアと床の隙間10~12mm)



BHD



WD (片開ドア)

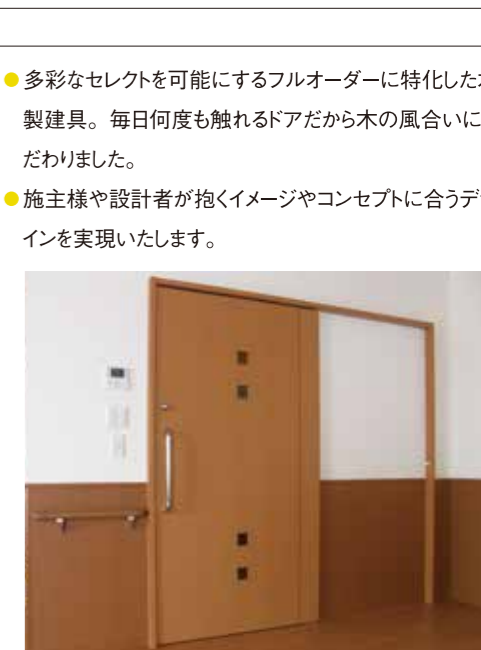

木製ハンガードア

木製建具

- 多彩なセレクトを可能にするフルオーダーに特化した木製建具。毎日何度も触れるドアだから木の風合いにこだわりました。
- 施主様や設計者が抱くイメージやコンセプトに合うデザインを実現いたします。

防火ドア (適合品)

- 安全性を徹底追求し、特定防火設備や防火設備に対応可能な防火ドアです。
- 工場や倉庫内での少量危険物取扱エリアに特定防火設備対応の防火ドアと不燃パーティションを組み合わせた事例もあります。

※ご利用の際は各管轄消防署へご確認ください。

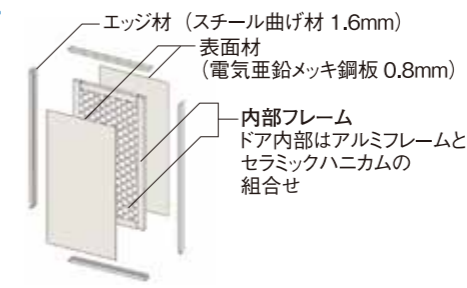

防火ドア

オリジナルドア ハンガードア + 開きドア コロワイド

- 普段使いは、ハンガードア。必要な時だけ子ドアを開いてワイドな開口。ハンガードアの片側に開き戸の子ドアを組合わせる事で、使用時の用途に合わせた出入り口スペースの変更が可能。
- デッドスペースを最小限におさえ、大きな荷物の出し入れにも無理なく対応できます。

アルミパーティションとコロワイドの組合せ断面図

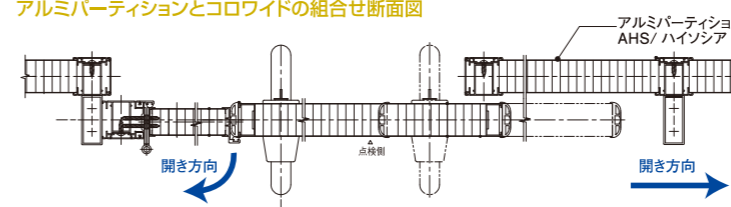

※子ドアの寸法は、自由にお選びいただけます。



DNP 多目的断熱パネル

高断熱・高气密によるクリーンな環境を実現する
ノンフロン断熱パネル。

高密閉で、温度管理が容易。空調・エネルギー制御等のランニングコストを抑え、省エネルギー。高いコストパフォーマンスと安定した品質を実現します。



クリーンルーム



脱着パネル



大型冷凍・冷蔵庫用パネル + 防熱扉 + 大型電動扉

- ウレタン断熱パネル (注入発泡式)
- 不燃断熱パネル (注入発泡式)
- 耐火断熱パネル (充填式)
- 断熱パネル用ドア
 - エアタイトドア
 - セミエアタイトドア
 - ボトムタイトドア
 - ズレタイトドア
 - スライドドア
 - ダブルスライドドア

断熱パネル (DNP)

- 優れた密閉性・断熱性と堅牢性で、温度管理やエネルギーの無駄を抑えることができます。ノンフロンで環境負荷を低減、地球にも人にも優しい断熱パネルです。
- 冷凍冷蔵庫での低温管理はもちろん、食品加工室における省エネ対策や結露防止にも優れた効果を発揮します。錆に強く、耐水性もあり、腐蝕しない為、衛生管理に役立ちます。
- 冷耐火構造認定品の耐火断熱パネルや、超冷凍庫から冷蔵庫まで対応の冷凍・冷蔵庫用パネル、庫内温度-40℃から100℃まで使用可能な低温高温耐久パネルなど使用用途に応じたパネルをご用意しております。

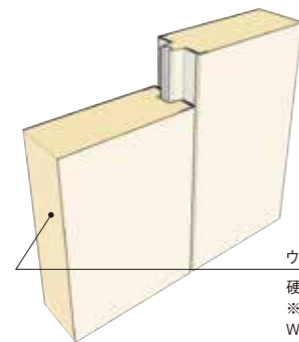

パネル構造

- 天井、壁を両面ともフラット仕上げのパネルを凸凹結合方式(冷凍機などには特に密閉性に優れたロータリージョイント方式)で組み立てるので、さらに機能高め、外部からの空気の侵入を遮断し、内部からの空気の流出を防ぎます。

ウレタン断熱パネル 芯材: 硬質ポリウレタンフォーム
※最大巾による最大高さ寸法: W=900 H=6000を超える高さをご希望の場合要相談

不燃断熱パネル 芯材: イソシアヌレートフォーム
※国土交通省不燃認定

標準仕様

		ウレタン断熱パネル	不燃断熱パネル
寸法	パネル厚 (mm)	40、42、50、75、100、150	40、42、50、75、100
	標準製作サイズ (mm)	W900 X L2700(max: L6000)	W900 X L2700(max: L3500)

断熱パネル用ドア

- 枠とドアの隙間が空かないようドアの三方にパッキンを回し、ドアが完全に枠に密着するように設計されています。
- ※より気密性を高めたセミエアタイトからは四方枠を使用します。

標準仕様

表面材(内外板)	カラー鋼板
芯材	パネル芯材による
扉厚	40~42mm
3方枠	アルミニウム押出型材
FIX窓	強化ガラス、ポリカ、アクリル
ハンドル	レバーハンドル 鍵付き



エアタイトドア



スライドドア: 片引戸 (自動・半自動)

DNP
CR

多目的断熱パネル
クリーンルーム
関連商品

使用環境や求められる性能に合わせてご提案いたします。
ソシアパーティションでは各種製造工場や保管倉庫内の環境対策等の目的に応じて、ク
リーン度を高める様々な商品や、付帯工事のご提案を行っております。
ISO や HACCP 認証・監査、各法令対策にお役立てください。



冷凍・冷蔵庫用パネル



冷凍庫用パネル + シートシャッター

冷凍・冷蔵庫用パネル

- 豊富なパネル種類や厚みから、空間を最大限に有効活用できるオーダーメイドサイズで施工いたします。
- 超冷凍庫から冷蔵庫まで、設定温度や用途に応じて最適なパネルをご提案しております。

低・高温耐久パネル

- プレハブ式断熱パネル工法により既存のスペースに短工期で施工。衛生的で自由度の高いパネルです。
- 40℃から100℃まで使用可能、高気密・高断熱パネルが庫外への放熱をおさえます。

標準仕様	芯材	硬質ウレタンフォーム + 耐熱材 イソシアヌレートフォーム + 耐熱材
表面仕上げ	カラー鋼板 (IV/Wh) / SUS304 2B / ガリバリウム鋼板	

パネル厚に対する使用温度範囲	75t	-20℃~100℃
	100t	-30℃~100℃
	125t, 150t	-40℃~100℃



防熱スライドドア

※自動ドア対応可能 (オプション)

- スピーディーでスムーズな開閉。安全性、機能性、耐久性を備えていますので、温度管理がシビアな部屋の出入口、モノや人の出入りが多い冷蔵・冷凍庫におすすめです。
- スライド式なので、開閉時のデッドスペースを抑え、効率的に使えます。また、大型テコハンドル両面標準仕様なので、楽々開閉。
- 壁付のガイドレールで床面スッカリ。掃除がしやすいのでHACCP対応にも有効な防熱扉です。



スライディングシステム SM20

中型・大型の冷蔵庫・冷凍庫に適した引戸システム (最大重量200kgまで対応可能)。



DNP 改修用パネル (壁面リニューアル用断熱パネル)

- 石膏ボード、コンクリート、断熱パネルなど既存壁の上面に施工するので、既存壁を解体・撤去が不要となり、短期間・低コストで改修工事が可能
 - カラー鋼板は抗菌仕様、芯材には断熱材を使用しているため、省エネ効果を高めます。安全性に優れたフェノールフォーム (不燃認定品) を使用。
- ※石膏ボード等の既設壁をステンレス仕様に変更も可能です。

標準仕様	芯材	スチレンフォーム イフェノールフォーム ※不燃認定品
表面仕上げ	カラー鋼板 (IV/Wh) / SUS304 No.4 / ガリバリウム鋼板	



施工後

施工後

エアシャワー (AS)

- 場所を取らない一人用仕様や、片吹きタイプ・両吹きタイプ、省スペースタイプなど設置条件や用途に応じたエアシャワーをご用意しております。
- ※タッチパネル搭載。



標準型一人用：片吹きタイプ

標準仕様

性能	ジェット風速23m/sec以上 メインフィルタはHEPAフィルタを使用
集塵効率	0.3μm粒子にて99.97%以上集塵可能
電源	AC200V・3φ・50/60Hz

パスボックス

- エアロックにより、内部、外部の扉が同時に開かない構造。クリーンルーム内の汚染を極力少なくします。



標準型 / NPB-555 / NPB-666

クリーンブース

- 断熱パネルを使用した簡易型クリーンブース。軽量でも堅牢性に優れ、解体・移設・増設が容易にできます。
- 天井にFFU【ファンフィルターユニット】の設置が可能で、部屋内部の空気を清浄に保ち、作業環境保全に役立ちます。

標準仕様

芯材	硬質ポリウレタンフォーム発泡注入
パネル厚	42mm
表面仕上げ	カラー化粧鋼板 (抗菌)
熱貫流率	0.42kal/m ² h℃



FB 工場用間仕切

工場内に独立した部屋を作り、快適な作業環境をご提供します。

工場内を自在に間仕切り、安全で快適な作業空間を作ります。豊富なサイズバリエーションにより、天井付きの独立した部屋や、特殊工程を仕切るためにラインの一部を設置したりと、さまざまな条件に合わせた設置が可能です。



AHS ファクトリーブース



AHS ファクトリーブース

■ 防音対策

● 化粧ロックウール吸音材



ブース内、壁や天井

ファクトリーブースパネルの内側に化粧ロックウール吸音材を貼る工法により、既存の防音措置を施した壁よりも、低コストで遮音効果もアップ！製造工場内の第3管理区分「音」対策としてご提案いたします。



シートシャッター



ビニールカーテン

自立式パーティション エニファ®

- エニファは、構造計算に基づいた独自の補強柱をソシア製品のパーティションに組み合わせ、天井からの支えがなくても、安全で自由度の高いレイアウトが可能。
- 数スパンごとに補強柱を設置しますので長いメーター数を仕切ることが可能です。
- 地震にも影響を受けにくい設計です。
- 来場者や作業員の安全を確保する安全防護柵代わりや動線作り、また機器類や保管物のエリア区分を作るなど、セキュリティ対策にも役立ちます。



パネル H2,400 (空調の効きを良くするために間仕切を高めています)



AHS ファクトリーブース

ファクトリーブース

- 工場内に天井付きの独立した部屋を作り快適な作業空間を提供するパーティションシステムです。
- 施工性に優れておりスピーディーな組み立てが可能。また、解体や移設も製造ラインの影響を最小限におさえ、素早く経済的に行えます。パネルの互換性もあり、パネルタイプの変更も簡単です。
- 900mmの基本モジュールにあわせて35種類のブース寸法バリエーションをご用意。

AHS ファクトリーブース

- 最小1800mm×1800mm、最大5400mm×9000mm、天井の高さは最大3000mmまで対応可能。他社に無いゆとりある空間作りが可能です。

- 1ブース2箇所以上ドアの取り付けが可能です。
- ドアは、ブースの各コーナー部以外自由に取り付けすることができます。
※コーナー部に取り付けの場合は、別途ご相談ください。

詳しくは営業員までお問合せください。

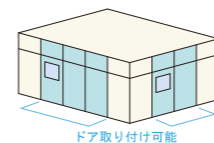

ドア取り付け可能



パネル H2100

- 設置するパネルは現地で加工することができます。
- パーティション用のアルミポールは床にビス固定となります。補強柱は床にアンカー打ちをいたします。
※エニファ専用補強柱はパーティションの片面側のみの設置となります。

「自立式間仕切エニファ耐震資料」はこちらからお問合せください。



Coord. コーディネイト商品

お客様それぞれのお悩みやご予算に応じ
最適なオフィス空間をご提案します。

お客様のニーズと建物の特徴を活かしたオフィスづくりをご提案いたします。
オフィスの部分改修から、全面リニューアルまで、フレキシブルな対応とコストカットで安心したサービスをご提供いたします。



コーディネート商品

- OAフロア
- タイルカーペット
- その他内装仕上工事
- 電気・空調工事
- ブラインド
- アコーディオンカーテン
- 什器類
- オフィスファニチャー
- OAフロア

環境の変化に素早く柔軟に。ソシアパーテーションは、これからのオフィスに求められる多様性を考えます。
集中して業務に取り組めるエリアや、くつろげるエリア。コミュニケーションスペースの再構築、動線改善等のリノベーションを行えば社員同士のコミュニケーションの活性化にもつながります。



OAフロア + タイルカーペット



- 床下溝配線で、大量のケーブルも床下に整然とレイアウトできます。
- 配線経路がはっきりと確認できるので、サイドパネルの取出し穴から任意にケーブルを取り出せます。
- OA機器の増設、移設に伴うメンテナンスが容易にできます。
- フロア部分はメインパネルとサイドパネル、これらをサポートするベースプレートからなる合理的なユニット構造です。

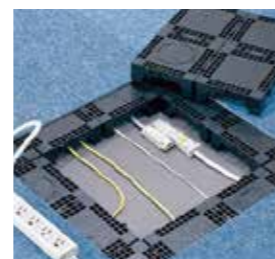

アコーディオンパネル

ブラインド

- 大きな窓や天窗、傾斜窓など、どんな窓にもスマートに納まる機能性や意匠性にも優れたブラインドを多数取り揃えております。
- 熱の進入を低減させたり、防汚・消臭・抗菌効果があるスラットなど高機能な素材からお選びいただけます。



オフィスファニチャー

- 座る場所にとらわれず、フレキシブルな空間を作るフリーアドレスデスクやオープンな打合せスペース、その他各種スタンダードなオフィス家具もお取り扱いしております。



アコーディオンカーテン

アコーディオンカーテン / アコーディオンパネル

- 公共施設や医療・介護施設、オフィス、リモートワーク等使い勝手の良いパネルです。
- 収納はパネルを片隅にたたみ込み、有効スペースを確保します。

移動ラック、書庫

- ハンドルを軽く回転させるだけで、左右いずれの方向にもスムーズに動かせるハンドル式移動ラック。固定棚に比べ、収納効率がアップできます。
- ※他にも、軽量ラックや手動式移動ラック等、安全で使いやすい什器を多数取揃えております。



すべての働く人に「快適な環境」を、技術と信頼でご提案いたします。

「仕事はまごころ 技術は信頼」をコンセプトに半世紀

1962年、弊社はスチール製可動間仕切及び事務用キャビネット（実用新案特許）の製造販売を企図し、その後1964年パーティション専門企業へ転換。当時の株式会社コマツパーティション工業（現、コマニー株式会社）の全面協力のもと、創業者である福田志郎を代表取締役、株式会社コマツパーティション（現、株式会社ソシアパーティション）が創立されました。

昭和、平成、令和、時代の変化とともに職場環境は“機能する空間”として多種多様な付加価値が求められるようになり、社会情勢は働き方改革を標榜し新たな時代へと足を踏み入れました。変化が加速した昨今、パーティションの黎明期とも言える時代から積み上げてきたお役に立てる情報、蓄積された納入実績に伴う販売技術は、激動の時代にあっても状況に応じた顧客価値を創出できるものと考えております。

創業以来、「仕事はまごころ、技術は信頼」をコンセプトに、パーティションを主体にした取扱い商材をもって、工場、オフィス、その他様々な施設の快適空間の創出をお手伝いさせて頂きました。

御用命の際は弊社ソシアコーディネーターが、丁寧なお打ち合せを重ねた上での施工現場の管理、工事完了からアフターケアまで、すべてのプロセスでご満足いただけるよう、誠心誠意努力してまいります。



創業者 福田志郎

代表取締役 竹越 慎吾

■会社概要

設立 : 昭和39年(1964年)12月10日
平成22年(2010年)1月
株式会社コマツパーティションから
株式会社ソシアパーティションに社名を変更

資本金 : 3,000万円

代表者 : 代表取締役社長 竹越 慎吾

本社所在地 : **本社第一ビル** : 東京都杉並区桃井4丁目3番14号 代表電話: 03-5382-0411
本社第二ビル : 東京都杉並区善福寺1丁目1番20号 代表電話: 03-5382-0412

事業内容 : パーティションに関する商品の販売・設計・内装業務並びに付帯する一切の業務

許可番号 : 国土交通大臣許可(般-3)第8355号

建設業の種類 : 内装仕上工事業/建具工事業/大工工事業/石工事業/タイル・れんが・ブロック工事業/ガラス工事業/防水工事業/熱絶縁工事業/左官工事業/屋根工事業/板金工事業/塗装工事業

■販売ネットワーク

東日本セールス本部

- ・ソシアユーザーディベロッパー（本社第二ビル3F）
〒167-0041 東京都杉並区善福寺1丁目1番20号 TEL: 03-5382-4044 FAX: 03-5382-4033
- ・ソシアコーディネーター郡山
〒963-0201 福島県郡山市大槻町字原田際18-1 2号室 TEL: 024-973-5711 FAX: 024-973-5712
- ・ソシアコーディネーター宇都宮
〒320-0055 栃木県宇都宮市下戸祭2-13-3 ウエキハイツ103号室 TEL: 028-666-4341 FAX: 028-666-4342
- ・東日本特販
〒320-0055 栃木県宇都宮市下戸祭2-13-3 ウエキハイツ103号室 TEL: 028-666-4341 FAX: 028-666-4342
- ・ソシアコーディネーター水戸
〒311-0105 茨城県那珂市菅谷4457-26 鈴木ハイツ102 TEL: 029-212-4706 FAX: 029-212-4707

首都圏セールス本部

- ・首都圏顧客開拓
〒195-0062 東京都町田市大蔵町3061-1 ビラージュオークラ93B1階 TEL: 042-737-6650 FAX: 042-737-6651
- ・ソシア首都圏セールスセクション（町田）
〒195-0062 東京都町田市大蔵町3061-1 ビラージュオークラ93B1階 TEL: 042-737-6650 FAX: 042-737-6651
- ・ソシア首都圏セールスセクション（本社第二ビル2F）
〒167-0041 東京都杉並区善福寺1丁目1番20号 TEL: 03-5382-0421 FAX: 03-5382-0422
- ・盛岡オフィス
〒020-0402 岩手県盛岡市黒川22地割5番地3 TEL: 019-681-7664 FAX: 019-681-7666
- ・首都圏ソシアマーケットディベロッパー
〒167-0041 東京都杉並区善福寺1丁目1番20号 TEL: 03-5382-4044 FAX: 03-5382-4033

・フリーコール **0120-998-410**



事業所一覧

■特約店

株式会社ビジネスセンター

〒983-0046 宮城県仙台市宮城野区西宮城野1-10 TEL: 022-297-3710 FAX: 022-297-3729

株式会社ホーム・テクノ・サービス

〒030-0912 青森県青森市八重田2-2-19 TEL: 017-736-3200 FAX: 017-762-7243